

VORBEHANDLUNG UND LÖCHERBOHREN (Vorhandene Löcher ●, zu bohrende Löcher → )

Scheinwerfer, Reserverad, Türkontakte und Seitenverkleidung im Motorraum ausbauen, Räder demontieren. Falls noch nicht vorhanden, folgende Löcher bohren: 5: Hintere Türpfosten. 6: Türen. 12-14, 15-17: Hohlräume unter den Heizungsrohren, vorsichtig durch unteres Blech bohren damit Heizungsrohre nicht beschädigt werden. 20-21, 22-23: Türschwellen.

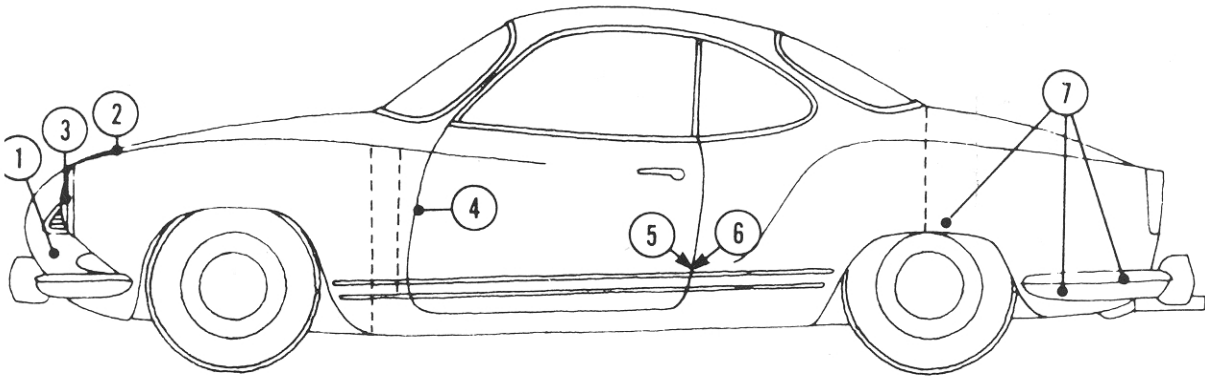

AUF DEM BODEN (Sprühen mit VEEDOL NORUSTOL HK)

1: Blechfugen im Reserveradkasten und Versteifungen an Stossfängerbefestigungen vom Kofferraum aus sprühen. 2: Kofferraumdeckel vorsichtig aussprühen. 3: Scheinwerfergehäuse. 4: Vordere Türpfosten. 5: Hintere Türpfosten. 6: Türen abwärts sprühen. 7: Hintere Seitenbleche. Hohlräume zwischen Radkästen und hinteren Seitenblechen vom Motorraum aus sprühen.

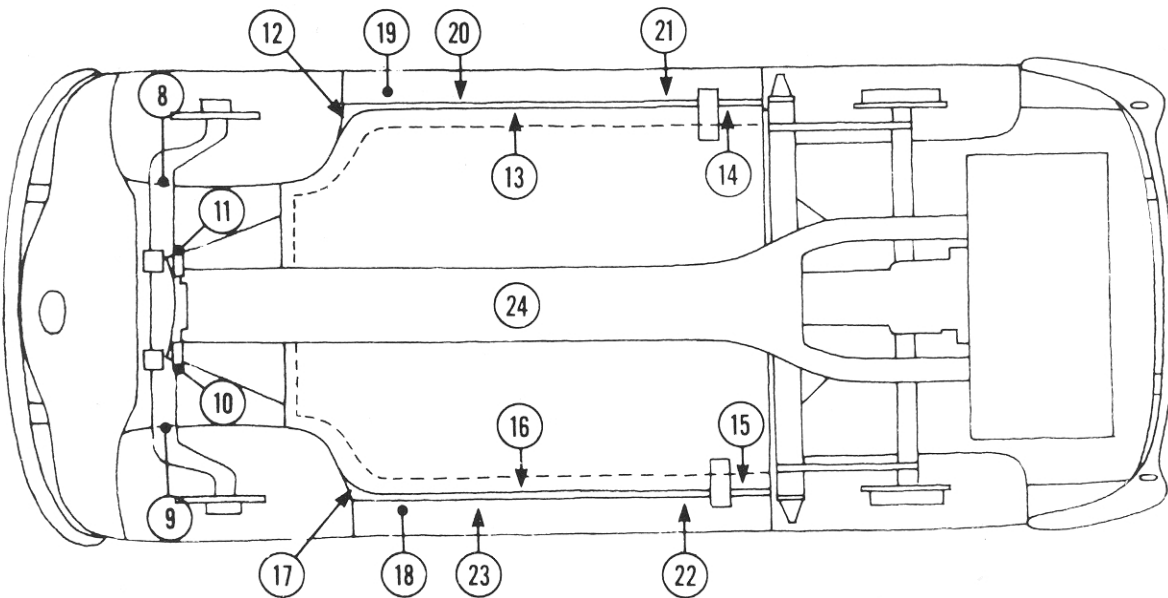

AUF DER HEBEBÜHNE (Sprühen mit VEEDOL NORUSTOL HK)

8, 9: Träger für Stossdämpferbefestigungen. 10, 11: Befestigungen für Drehstabrohre, 12-14, 15-17: Hohlräume unter den Heizungsrohren. 18, 19: Hohlräume im hinteren Teil der vorderen Kotflügel sorgfältig aufwärts aussprühen. 20-21, 22-23: Türschwellen. 24: Unterboden. Befestigungen, Fugen und Verbindungen, besonders sorgfältig in den vorderen Radkästen um die Scheinwerfergehäuse und die Frischluftkanäle, Unterseite des Kraftstofftankes, Wagenheberbefestigungen und Stossfängerbefestigungen mit VEEDOL NORUSTOL HK sprühen. Radkästen und Unterboden mit VEEDOL UNTERBODENSCHUTZ einsprühen.

NACHBEHANDLUNG

Alle gebohrten oder früher abgedeckten Löcher mit Stöpseln versehen und demontierte Teile wieder montieren.

